

Challenge Ile de France

Run archery

Règlement 2025

1. Généralités

Le Run Archery combine la course à pied et le tir à l'arc.

Ce challenge est mis en place à l'initiative des Référents Run Archery des départements 75, 78 et 95. Il a pour but de promouvoir la pratique et l'organisation du Run archery dans la région Ile de France. Il s'agit de compétitions loisir ouvertes à tous et toutes et pouvant être organisées par tous les clubs et compagnies de tir à l'arc d'Ile de France.

Seuls les licenciés FFTA peuvent participer aux formats de compétition (sprint, individuel 4K et combiné). D'autres courses type animation découverte, ouvertes à tous licenciés ou non, peuvent être proposées par l'organisateur.

En principe, toutes les règles notées dans le « règlement sportif et arbitrage » de la FFTA en vigueur s'appliquent, à moins que d'autres règlements ne soient détaillés dans ce document.

Ce challenge se compose uniquement de manches (pas de finale).

Une manche peut avoir lieu sur une ou deux journées (au choix de l'organisateur).

Une manche du Challenge IDF peut également être étape du Run Archery Tour.

Ce challenge débutera le 1^{er} avril de chaque année et se terminera le 31 octobre. Pour rappel, la saison extérieure de tir à l'arc a lieu du 1^{er} avril au 30 septembre.

1. Conditions de participation des compétiteurs

L'organisateur veille au contrôle des certificats médicaux conformément aux dispositions du code du sport.

L'inscription à la compétition suppose que le participant présente sa licence FFTA en cours de validité.

Les archers membres d'un club ou compagnie hors Ile-de-France peuvent participer hors classement du challenge.

Les participants seront répartis dans les catégories en vigueur FFTA comme suit :

Catégorie d'âge	Catégories de classement			
	FEMMES		HOMMES	
U18	JEUNE FEMME	JF	JEUNE HOMME	JH
U21				
Seniors 1	Seniors Femme 1	S1F	Seniors Homme 1	S1H
Seniors 2	Seniors Femme 2	S2F	Seniors Homme 2	S2H
Seniors 3	Seniors Femme 3	S3F	Seniors Homme 3	S3H

Les participants seront regroupés en une seule catégorie d'arme (arc classique).

Les arcs à poulies ne sont pas admis.

2. Matériel

Le Comité Régional Ile de France met à disposition des organisateurs les matériels suivants :

- 10 cibles à bascule ;
- Un kit de chronométrage avec tapis ;
- Plusieurs barnums

A minima chaque organisateur devra mettre en œuvre pour la réalisation de l'épreuve :

- Un système de chronométrage manuel ;
- 8 cibles (blason papier sur mousse et/ou cible à bascule) respectant les caractéristiques réglementaires ci-après.

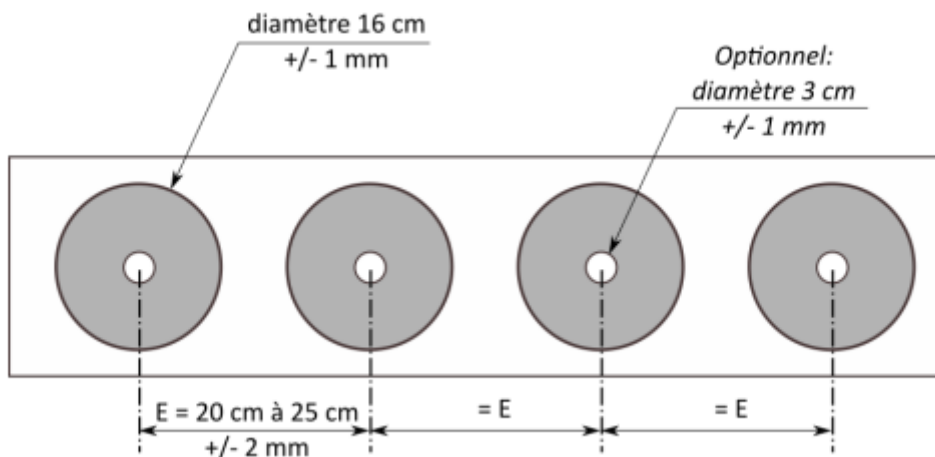

Le centre de cible devra être à 1,05 m de hauteur par rapport au sol (± 2 cm).

La distance de tir est de 18 m.

Chaque archer disposera d'un espace sur la ligne de tir compris entre 1,5 m minimum et 2 m maximum.

Tous les archers doivent tirer sur le même type de cible.

Pour faciliter la tâche du spotter, l'utilisation de cible à bascule est à privilégier.

2. Formats de compétition

L'organisateur pourra organiser sa compétition selon trois formats :

- Format long 4K uniquement ;
- Format court Sprint uniquement ;
- Format combiné (4K + Sprint)

Quel que soit le format retenu par l'organisateur, ce dernier pourra intégrer dans son programme et en complément une course en relais duo mixte décrite en paragraphe 2.4.

Quel que soit le format retenu par l'organisateur, chaque type de course s'organise selon une alternance de boucles de courses et d'une phase de tir. A l'issue de chaque phase de tir, le participant doit exécuter un

nombre de boucles de pénalité égal au nombre de cibles manquées, avant de reprendre une nouvelle boucle de course.

Chaque format débute et se termine par une boucle de course.

2.1 Format Individuel 4k

Sur ce format, une seule course individuelle 4k est réalisée.

Le format à respecter est le suivant :

TYPE DE COMPETITION	Longueur totale [+/- 10%]	Boucle de course [+/- 10%]	Nombre de boucles de course	Nombre de flèches Maxi par tir	Nombre et type de tir 4 cibles à toucher par tir	Boucle de pénalité [+/- 10%]
Individuel 4K	4 km	1 km	4	4	2 tirs debout 1 tir genou au sol	150 m

Le premier tir s'effectue debout, le second à genoux et le troisième debout.

2.2 Format Sprint

Le format sprint est constitué uniquement de course en format sprint :

TYPE DE COMPETITION	Longueur totale [+/- 10%]	Boucle de course [+/- 10%]	Nombre de boucles de course	Nombre de flèches Maxi par tir	Nombre et type de tir 4 cibles à toucher par tir	Boucle de pénalité [+/- 10%]
Sprint	1,2 km	400 m	3	6	1 tir debout 1 tir genou au sol	60 m

Le premier tir s'effectue debout, le second à genoux.

Sur ce format, il est habituellement réalisé :

- Le matin, une première session de course Sprint dit de « qualification » avec départ individuel ou par peloton ;
- L'après-midi, des finales par niveaux selon les résultats de la session de qualification du matin en peloton.

Le nombre de personnes qualifiées dans chaque finale est à la discrétion de chaque organisateur selon le nombre de cibles disponibles.

Il est conseillé de garder a minima une cible dite de réserve en cas de problème technique en cours de compétition.

Les x meilleurs temps du matin constitue la finale A, les x suivants la finale B etc.. L'ensemble des participants est donc assuré de participer à deux courses.

2.3 Format combiné

Le format combiné se compose d'une course individuel 4k ainsi que d'une course sprint :

TYPE DE COMPETITION	Longueur totale [+/- 10%]	Boucle de course [+/- 10%]	Nombre de boucles de course	Nombre de flèches Maxi par tir	Nombre et type de tir 4 cibles à toucher par tir	Boucle de pénalité [+/- 10%]
Individuel 4K	4 km	1 km	4	4	2 tirs debout 1 tir genou au sol	150 m
Sprint	1,2 km	400 m	3	6	1 tir debout 1 tir genou au sol	60 m

Format combiné organisé sur un jour

Sur ce format, il est habituellement réalisé :

- Le matin, un individuel 4k ;
- L'après-midi, des finales par niveaux selon les résultats de la session de qualification du matin (résultat course individuel 4k).

Format combiné organisé sur deux jours

Sur ce format, il est habituellement réalisé :

- Jour A : un individuel 4K ;
- Jour B : des qualifications sprint suivies de finales par niveaux.

L'organisateur est libre de choisir l'ordre des jours de compétition : soit jour A puis jour B, soit jour B puis jour A.

Le nombre de personnes qualifiées dans chaque finale est à la discrétion de chaque organisateur selon le nombre de cibles disponibles.

Il est conseillé de garder a minima une cible dite de réserve en cas de problème technique en cours de compétition.

Les x meilleurs temps du matin constitue la finale A, les x suivants la finale B etc.. L'ensemble des participants est donc assuré de participer à deux courses.

2.4 Relais duo mixte

La course relais duo mixte est une course s'effectuant obligatoirement sur un format Sprint.

Il sera composé de deux relayeurs comme défini ci-dessous :

Sprint Relais mixte	800 m Par équipe	400 m	1 ^{er} relayeur : 1	6	1 tir debout	60 m
			2 ^e relayeur : 1	6	1 tir genou au sol	

Les équipes de relais duo mixte devront être obligatoirement composé d'un homme et d'une femme d'un même club.

Chaque organisateur est libre d'organiser cette course ou non.

Un même club pourra inscrire plusieurs équipes de relais duo mixte : équipe club n°1, équipe club n°2, etc.

Les équipes n°1 sont prioritaires pour participer à cette course. Seules les équipes n°1 pourront marquer des points pour le classement « Club » du Challenge.

L'organisateur est libre d'accepter des équipes composées de membres de clubs différents et/ou du même sexe. Cependant, dans un souci d'équité, ces équipes ne pourront être classées.

3. Classement

A la fin de chaque manche :

Est établi le classement de la manche ;

Est mis à jour le classement du challenge (individuel et club).

Pour le classement individuel, les points des courses 4K et Sprint seront pris en compte.

Pour le classement club, les points des courses 4K, Sprint et relais duo mixte seront pris en compte.

Les classements sont établis en « scratch » (catégories d'âges).

Pour chaque classement, il y aura un classement Homme et un classement Femme.

Un participant peut être vainqueur de plusieurs classements.

Les différents formats donneront lieu à différents classements :

- Le format long 4K donnera lieu à un classement 4K ;
- Le format court Sprint donnera lieu à un classement Sprint, basé sur le résultat des finales ;
- Le format combiné : les classements des deux épreuves sont indépendants. Ainsi, l'épreuve 4K donnera lieu à un classement 4K, et l'épreuve Sprint donnera lieu à un classement Sprint, basé sur le résultat des finales sprint.

3.1 Classement d'une manche

À la fin de chaque manche, les classements ci-dessous sont établis, d'après la table de notation :

Classement individuel 4K Homme

Classement individuel 4k Femme

Classement Sprint Homme

Classement Sprint Femme

Classement de la manche Homme

Classement de la manche Femme

Classement club

Si l'un des formats n'est pas prévu par l'organisateur, il ne donne pas lieu à classement.

Le classement de la manche est l'addition des points de l'individuel 4K et du Sprint.

La remise de récompenses est à la discrétion de chaque organisateur de manche.

3.2 Spécificités du classement Sprint

Seuls les résultats des finales permettront de distribuer les points au classement sprint. Les qualifications servent uniquement à constituer les pelotons des finales.

Les participants à la finale A sont obligatoirement classés avant les participants à la finale B, ceux de la finale B obligatoirement classés avant ceux de la finale C, etc.

3.3 Classement général du challenge

À la fin de chaque manche, les classements du challenge seront mis à jour :

Classement individuel 4K Homme

Classement individuel 4k Femme

Classement Sprint Homme

Classement Sprint Femme

Classement général Homme

Classement général Femme

Classement club

Chaque participant inscrit des points au classement général du Challenge par l'addition :

De ses points obtenus lors de ses trois meilleurs résultats au classement 4k ;

De ses points obtenus lors de ses trois meilleurs résultats au classement sprint.

Un participant est libre de participer à autant de manches qu'il le souhaite pour améliorer son score.

Les vainqueurs du challenge, un homme et une femme, sont ceux qui obtiennent la première place au classement général définitif du challenge.

Les vainqueurs des classements annexes (individuel 4K et Sprint), hommes et femmes, sont ceux qui obtiennent la première place à ces classements dans leurs versions définitives.

Le club vainqueur du challenge est le club qui obtient la première place au classement club définitif du challenge.

Le classement général du challenge reste provisoire jusqu'à la publication du classement définitif à l'issue de la dernière manche.

3.4 Table de notation courses individuelles

Pour chaque manche du challenge, une table de points sera appliquée.

Cette table de point est applicable selon le nombre total de participants de la manche (hommes et femmes confondus).

	< 10 participants	10 à 50 participants	> 50 participants
Place	Points	Points	Points
1	45	90	135
2	37.5	75	112.5
3	30	60	90
4	25	50	75
5	22.5	45	67.5
6	20	40	60
7	18	36	54
8	17	34	51
9	16	32	48
10		31	46.5
11		30	45
12		29	43.5
13		28	42
14		27	40.5
15		26	39
16		25	37.5
17		24	36
18		23	34.5
19		22	33
20		21	31.5
21		20	30
22		19	28.5
23		18	27
24		17	25.5
25		16	24
26		15	22.5
27		14	21
28		13	19.5
29		12	18
30		11	16.5
31		10	15
32		9	13.5
33		8	12
34		7	10.5
35		6	9
36		5	7.5
37		4	6
38		3	4.5
39		2	3
40		1	1.5

Table de notation courses individuelles - Challenge IDF Run archery

3.5 Table de notation Relais duo mixte

Un club peut présenter plusieurs équipes à chaque course relais duo mixte (équipe n°1, équipe n°2, etc.). Seules les équipes n°1 pourront marquer des points pour le classement « Club » du challenge.

Place	Points
1	90
2	75
3	60
4	50
5	40
6	35
7	30
8	26
9	22
10	18
11	14
12	11
13	8
14	5
15	2

Table de notation Relais Duo mixte - Challenge IDF Run archery

3.6 Calcul du classement Club

Le classement général club sera basé sur les trois meilleurs scores pour chaque club, toutes manches confondues.

Le score du club est établi à chaque manche par l'addition :

Du plus haut score individuel 4K et Sprint réalisé par un homme du club ;

Du plus haut score individuel 4K et Sprint réalisé par une femme du club ;

Du score de l'équipe n°1 du club réalisé sur le relais duo mixte.

Pour l'individuel 4K et Sprint, le meilleur score pris en compte doit être réalisé par le/la même participant(e).

Sur un format combiné, un participant qui participe à une seule des deux courses marque des points sur cette course. Il marque 0 point sur la course à laquelle il n'a pas participé. Cependant, son score peut être pris en compte pour le classement club.

De la même manière, un club qui ne présente pas de participant homme ou femme ou d'équipe lors d'une manche marque 0 point pour le meilleur homme ou meilleure femme ou équipe.

3.7 Égalités

En cas d'égalités au classement général du challenge (après la dernière manche), les participants seront départagés selon les critères suivants, selon l'ordre ci-dessous :

Meilleure place obtenue ;

Nombre de premières places ;

Nombre de secondes places ;

Nombre de troisièmes places ;

Points bonus obtenus.

Si après application de ces critères, il est impossible de départager deux archers, ils sont alors déclarés à égalité.

3.8 Points bonus

Un bonus de 10 points par manche sera attribué à chaque archer ayant réalisé un sans-faute sur le format 4k de cette étape.

Un bonus de 5 points par manche sera attribué à chaque archer ayant réalisé un sans-faute sur sa finale du format Sprint (flèches de pioche comprises).

En format combiné, les deux bonus sont cumulables lors de la réalisation d'une manche.

4. Contacts et organisation

Afin d'harmoniser le calendrier du challenge, il est demandé aux clubs désirant participer de proposer deux ou trois dates susceptibles d'accueillir leur manche.

Ces dates devront être parvenues au plus tard le 20 Octobre 2024 à l'organisateur afin de pouvoir établir le calendrier prévisionnel du challenge et faire un retour aux clubs concernés avant la date butoir de saisie des épreuves sur le site de la FFTA.

Les demandes de participation devront s'effectuer via l'adresse mail suivante :

challenge-runarchery-idf@outlook.com

Le prix d'inscription des participants à une manche est laissé à la libre initiative de l'organisateur.

A titre indicatif, les tarifs régulièrement pratiqués ces dernières années sont :

- 8 à 10 € pour une étape sur 1 journée ;
- 15 à 20 € pour une étape sur 2 jours et/ou étape du Run Archery Tour.